

Б. БОЙНАЗАРОВ, Д. ҲАЛИМЗОДА, Г. РАҶАБАЛИЕВА

# САНЪАТ ВА МЕХНАТ

4



## МУРОҶИАТ БА ХОНАНДАИ КИТОБ

*Дӯсти ҷавони ман. Бидон ва огоҳ бош, ки китоб дар радифи Модар ва Ватан арзандатарин муқаддасот ба ҳисоб меравад. Тамоми бузургон, донишмандон ва хирадмандони гузаштаву муосир китобро яке аз беҳтарин арзишҳои зиндагӣ доништа, онро "аниси кунҷи танҳоӣ" ва "фурӯғи субҳи доноӣ" пиндоштаанд.*

*Китобе, ки дар даст доред, бо заҳмати ниҳоят зиёд аз чоп баромадааст. То дар ин шакли ниҳоят зебо ва мазмуни баланд ба дасти Шумо расидан муаллифон, ҳуруфчинон, рассомон, саҳифабандон ва ноширон ранҷи бисёре кашидаанд, маблағи зиёде сарф кардаанд. Бинобар ин, ба қадри меҳнати онҳо расидан камоли боодобист. Китобро азизу муқаддас донед, чун гавҳараки ҷашм онро эҳтиёт намоед. Китобро бо шавқу завқи беандоза мутолиа созед, аз мундариҷаи он донишатонро афзун гардонед ва бомаърифату соҳибхирад шавед!*

*Бидонед, ки китобхониву китобдӯстӣ инсонро ҳатман ба қуллаи мурод мерасонад, мартабаашро дар ҷамъият баланд мебардорад, ўро ҳимматбаланду қадршинос мегардонад. Эҳтиром ба Ватан, ифтихор бо Тоҷикистони азиз, дӯст доштани ҳар гӯшаву канори он аз дуруст мутолиа кардани китоб ва азбар кардани мазмуни матнҳои он ба даст меояд.*

*Ба Шумо, дӯсти ҷавони ман, дар роҳи омӯзиш, азхуднамоии арзишҳои бузурги инсонӣ муваффақиятҳо таманно дорам.*

Бо эҳтиром  
Президенти Ҷумҳурии  
Тоҷикистон

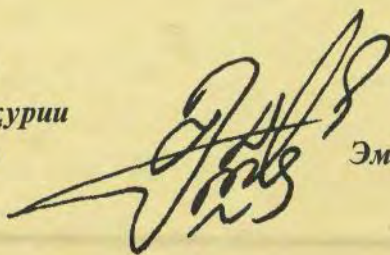

Эмомалӣ Раҳмон



**ПРЕЗИДЕНТИ ҶУМҲУРИИ ТОҶИКИСТОН  
ЭМОМАЛӢ РАҲМОН**

Б. Бойназаров, Д. Ҳалимзода, Г. Раҷабалиева

# САНЪАТ ВА МЕҲНАТ

Китоби дарсӣ барои синфи 4

Наشري 2-юм  
бо ислоҳу тағйиротҳо



Бо қарори мушовараи Вазорати маорифи  
Ҷумҳурии Тоҷикистон ба чоп тавсия шудааст

САРПАРАСТ  
Душанбе  
2007

ББК 74.202.66

И86

**Б. Бойназаров, Д. Ҳалимзода, Г. Раҷабалиева.**

**Санъат ва меҳнат.** Китоби дарсӣ барои синфи 4. – Душанбе:  
«Сарпараст». – Соли 2007. – 96 саҳифа.

Истифодаи иҷровии китоб:

№	Ному насаби хонанда	Синф	Соли таҳсил	Ҳолати китоб (баҳои китобдор)	
				Аввали соли хониш	Охири соли хониш
1					
2					
3					
4					
5					

Муаллимони мӯҳтарам!

Хоҳишмандем, фикру мулоҳизаҳои худро оид ба мазмуни китоби мазкур ба нишони 734024, ш. Душанбе, кӯчаи Айнӣ, 45, Пажӯҳишгоҳи улуми педагогии Тоҷикистон ирсол намоед.

ISBN 978-5-903507-30-6

© «Сарпараст», 2007

## ДАРСИ 1

### МАВОД ВА АСБОБҲОИ КОРИ

Барои иҷрои супоришҳо маводу асбобҳои кори: қоғаз, картон, матоъ, ресмон, баргу шохча, меваи дарахтон, пӯчоқи тухм, пари парандагон, рангҳои гуашу равангӣ ва монанди инҳо заруранд.

Барои иҷрои амалҳо аз қоғазу картони махсус истифода бояд бурд. Илова бар ин қоғазҳои гуногун, муқоваю варақҳои холимондаи дафтари истифодашударо низ кор фармудан муфид аст. Картонро аз қуттиҳои холии чой, қанд ва ғайра ҳам карда метавонем.

Дар сайругашт баргу шохча ва меваи баъзе дарахту буттаҳо, пари парандагон, сангчаҳои гуногунҳаҷм ва монанди инҳоро ҳам овардан лозим аст. Маводи ҳамовардари дар халтачаю қуттиҳо андохта, дар ҷевони синф бояд гузошт. Вобаста ба мавзӯи дарс онҳо истифода мешаванд.

Барои иҷрои супоришҳои дарси санъати тасвири ғайр аз қалами ранга гуаш ва рангҳои равангӣ низ зарур аст.

Асбобҳои, ки дар дарсҳои «Санъат ва меҳнат» истифода бурда мешаванд: қайчӣ, корди махсус, дарафш, сӯзан, қалам, мӯқалам, хаткашак, хатпоққунак, тахтаи махсуси кори ва монанди инҳо мебошанд. Ҳамаи асбобҳои зарури бояд дар ҷевон нигоҳ дошта шаванд.

Ҳангоми машғулият маводи корӣ дар тарафи дасти чап, асбобҳо дар тарафи дасти рост гузошта мешаванд.

Агар дар атрофи як миз ду ва ё зиёда аз ин хонандагон нишаста бошанд, маводу асбобҳои корӣ дар байн гузошта мешаванд. Маводу асбобҳои кориро дуруст бояд истифода бурд.



**Саволу супориш.** Маводи кории дарсҳои «Санъат ва меҳнат»-ро номбар кунед.

Барои иҷрои супоришҳо маводи зарурӣ захира намоед.

## ДАРСИ 2

### САЁҲАТ

Пеш аз ба сафар баромадан макону нақшаи саёҳат ва мақсади худро муайян кунед. Ҳангоми ба саёҳат баромадан ба рафиқони худ эҳтиёткор бошед, то нохушиерӯй надихад. Ба нақли муаллим, мутасаддиёни саёҳат бо диққат гӯш диҳед. Ба тартиби кори мутахассисон, истифодаи асбобҳои корӣ (мошинҳо, комбайнҳо, техникаи дигар) эътибор диҳед. Агар имконият бошад, барои корҳои амалӣ маводи зарурӣ ҳам намоед. Макону мақсади саёҳат, чизҳои дидаю шунидаатонро дар ҷадвали зерин дарҷ намоед.

Макони саёҳат	Мақсади саёҳат	Таассурот



## ДАРСҲОИ 3–4

### СОХТANI ШAKЛИ ПАРАНДАҲО ВА КАШИДАНИ РАСМИ ОНҲО

Расмҳои зеринро аз назар гузаронед:



Муайян намоед, ки ин ду паранда бо дигаргунии кадом узвҳояшон фарқ мекунанд?

Баъд аз мушоҳидаи расмҳо шакли ягон парандаро созед ва тасвир намоед.

Шакли парандаро аз маводи зерин сохтан мумкин аст:

- 1) ҷалғӯза;
- 2) чӯбчаҳо;
- 3) гил ё пластилин;
- 4) пари паранда.

**Супориш.** Баъд аз дарс, дар ҳолати мувофиқ донхӯрии парандаро мушоҳида намоед.

## ДАРСИ 5

### КОРҲОИ ХОҶАГӢ

**Тарзи якум.** Ёрӣ дар ҷамъовариҳои сабзавот.

Ба инбат гиред, ки дар маҳалли шумо мавсими ҷамъовариҳои кадом зироат (сабзавот) расидааст?

Агар дар ҷамъовариҳои помидор, бодиринг, шалғам-чаю пиёз ёрӣ расонидани бошед, пас кӯшиш кунед, ки қоидаҳои беҳатарӣ риоя шаванд. Масалан, ба ҳаракатҳои калонсолон диққат диҳед, ки онҳо чӣ тавр қуттиҳоро мебардоранд, аз як ҷо ба ҷои дигар мекашонанд ва ё рӯи якдигар мегузоранд.

Табиист, ки шумо ҳосилро чида ба қутти мегузоред, дар хотир гиред, ки кашонидан, ё рӯи ҳам гузоштани онҳо вазифаи ду шахс мебошад, яъне қуттиҳоро ду нафарӣ бардоред, кашонед, болои ҳам гузоред ва ғайра.

Дар хотир гиред, ки вазни қуттиҳо аз 8–10 кг зиёд набошад ва инчунин онҳоро зинҳор ба баландӣ (рӯи мошин, трактор ва ғайра) набардоред. Инчунин, шумо бояд аз рӯзи аввали иштирок дар корҳои хоҷагӣ чунин ҷадвал сохта, супоришҳои иҷрокардаатонро (берун аз дарсиро низ) ба ҳисоб гиред.

*Намуна.*

Р/т	Номгӯи корҳои иҷрошуда	Мӯҳлати иҷро	Шахси масъул
1.	Ҷамъовариҳои помидор	5.IX–2007	Бригадир
2.	Ҷамъовариҳои бодиринг	10.IX–2007	Бригадир
3.	Ҷамъовариҳои пиёз	15.IX–2007	

**Тарзи дуюм.** Ёрї дар парвариши чорво.

Дар маҳалли шумо нигоҳубини кадом чорво ривоч ёфтааст? Аз ҷадвали зерин истифода бурда, онро ба шароити оғилхонаҳои маҳаллатон муқоиса кунед. Ҳарорати мӯътадили оғилхона:

Говхонаҳо	6°–8°
Шӯъбаи зоиш	10°–12°
Гӯсолахона	7°–12°
Тобистон	20°–22°

Вақти сӯҳбат бо корманди ферма ба ҳисоб гиред, ки ба говҳои зотӣ рӯзе чанд маротиба ему хошок ва об медиҳанд. Инчунин муайян намоед, ки оғилхонаҳои сохти ҳозиразамон аз муқаррарӣ чӣ фарқ дорад? Ба говдӯшон сӯҳбат намуда, муқаррар намоед, ки рӯзе аз ҳар сар гови дӯшӣ чанд литрӣ шир медӯшанд. Барои мунтазамии коратон ҷадвали зеринро истифода баред.

*Намуна.*

Ному насаби говдӯш	Миқдори гови дӯшӣ	Моҳ	Аз ҳар як сар гов
1. Сафармоҳ Давлатзода	12	III	16 литр
2. Бибисоро Аҳмадзода	12	III	14 литр
3. Бунафшаи Машрабиён	12	III	12 литр

Дар рафти мушоҳидаатон навъҳои хӯрок ва вақти истифодаи онҳоро низ ба ҳисоб гиред.

Намуна.

Хелҳои хӯрок	Миқдор	Вақти хӯронидан
1. Хасбеда	0,48 кг	Се маротиба
2. Коҳ	0,31 кг	—
3. Коҳи намакин	0,16 кг	—
4. Алафи сабз	0,20 кг	Нисфирӯзӣ
5. Дон	1,32 кг	Бегоҳӣ
6. Орд ва сабӯс	1,25 кг	Нисфирӯзӣ
7. Кунҷора	1,25 кг	Саҳар

## ДАРСҲОИ 6–7

### СОХТАНИ МИЗУ КУРСӢ БО ОРОИШИ НАҚШУ НИГОРИ МИЛЛӢ

Мизу курсии дар расм бударо аз назар гузаронед (расми 1).



Расми 1

Барои сохтани миз коғазӣ (варақи) нисбатан ғафсеро интихоб намуда, аз он мувофиқи андозаи зерин квадрат ҳосил намоед (расми 2). Квадрати ҳосилшударо мувофиқи расми 3 қат кунед.



Расми 2



Расми 3

Аз нақшаҳои минбаъда истифода бурда, миз созед (расмҳои 4, 5, 6).



Расми 4



Расми 5



Расми 6

Рӯи мизро аз рӯи хоҳиши худатон бо нақшу ниго-ри миллӣ оро диҳед (расми 7).



Расми 7

Курсиро низ аз рӯи нақшаи барои миз истифодабурдаатон (танҳо ҳаҷман хурд) сохтан мумкин аст (расмҳои 8, 9, 10, 11, 12).

Порчаи қоғази интихобкардаатонро ба шакли квадрат дароварда (расми 9), пас онро ба қисмҳо қат намоед. Барои осон шудани иҷрои супориш ба қисмҳо рақам гузоред.



Расми 8

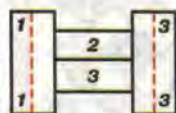

Расми 9

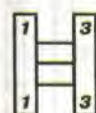

Расми 10



Расми 11



Расми 12

## ДАРСИ 8

### КОРҲОИ ОРОИШӢ. АНГОРАИ СӢЗАНӢ

Сӯзанӣ яке аз намудҳои махсуси гулдӯзии тоҷикӣ буда, онро барои ороиши манзилгоҳ истифода мебаранд. Нақшу нигорҳои сӯзанӣ гуногуншакл: бо гулу барг ва парандагон тасвир карда мешавад.

Зебӣ ва нафосати сӯзанӣ вобаста ба дурахшонии таносуби рангҳо аст. Хоҳед, ки чунин сӯзаниҳоро эҷодкорона оро диҳед, бо ҳунариҳои устодони маҳаллатон шинос шавед. Барои зебо омода сохтани нақшу нигори сӯзанӣ кӯшиш намоед. Пас аз тасвир бо қалам чузъҳои сӯзаниро дурусттар санҷида, пайвастиҳои хатҳои нақшо пурқувват намоед. Бо рангҳои дилхоҳатон корро ба анҷом расонед.

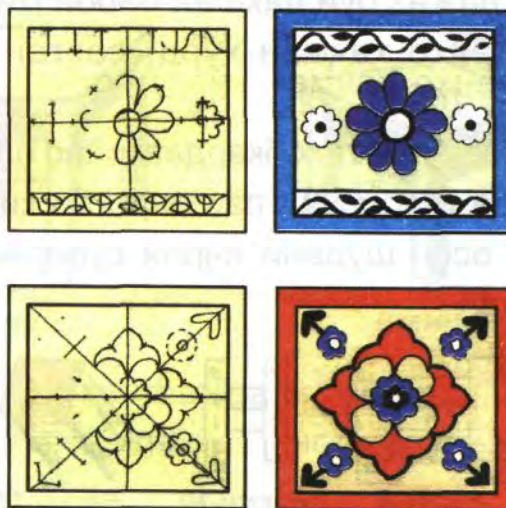

**ДАРСҲОИ 9-10**  
**СОХТАНИ АСБОБИ ТАЪЛИМИИ**  
**«АБАКИ ЗАБОН»**

Расми зеринро аз назар гузаронед (расми 1).

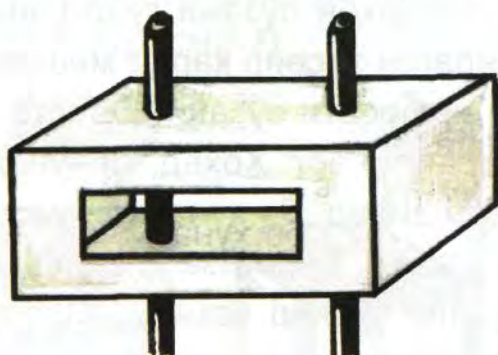

Расми 1

Чунин абакро аз рӯи нақшаҳои зерин тайёр кунед.

Варақи албомро ба ду ҳиссаи баробар тақсим карда, қуттичаҳо созед (расмҳои 2, 3, 4).



Расми 2



Расми 3

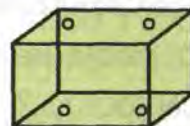

Расми 4

Тартиби иҷрои кор нодуруст аст, диққат диҳед.

1. Аз рӯзнома ва варақи оддӣ чунин дастаҳо созед (расми 5).

Расми 5



2. Тасмачаи коғазине бурида, дар он калимаю ҳиҷоҳо ё ҷумлаҳо нависед:

---

**Шодӣ      Шо-дӣ      Ҳо-дӣ      Ҳодӣ...**

---

3. Қисмҳои тайёркардаатонро бо ҳам пайваст намуда, абак созед ва онро ба хонандагони синфи якум тӯҳфа кунед.

## ДАРСҲОИ 11–12

### НАТЮРМОРТ. КИТОБ ВА БАҶГ

Дар вақти тасвир кӯшиш кунед, то ки натюрморт дар коғаз дуруст ҷойгир карда шавад. Фарқияти



тарафҳоро низ ба эътибор гиред. Ҳангоми бо ранг кор кардан ба мутаносибии аслии рангҳо эътибор диҳед, ки шаффофии рангҳо ва тобишу хосияти тозагии онҳо дар расм намудор шавад. Тарзи иҷрои амалро аз *расмҳои 1, 2, 3* омӯzed.



*Расми 1*



*Расми 2*

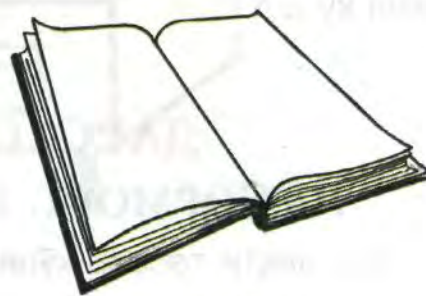

*Расми 3*

## ДАРСИ 13

### ТҶҒБФҒ

Аз замонҳои қадим инҷониб одамон бо тӯрбофӣ машғуланд. Бештар моҳидорон ба тӯрбофӣ сару кордоранд. Аз кӯлу дарё, баҳру уқёнусҳо маҳз бо ёрии тӯр моҳӣ мегиранд.

Солҳои охир дар соҳаҳои гуногуни хоҷагии халқ аз тӯрҳо васеъ истифода мекунанд. Онҳоро чӣ дар қори боғдорӣ, чӣ дар обҷақорӣ ва инчунин дар қорҳои маишӣ (ба сифати борҷалта) истифода мекунанд. Яқчанд шакли тӯрбофиро аз назар гузаронед.



Расми 1



Расми 2



Расми 3



Расми 4

Оё мушоҳида кардаед, ки тўрҳои дар *расмҳои 1, 2, 3, 4* бударо чӣ тавр мебофанд?

Табиист, ки барои бофтани тўр чунин олатҳои кори заруранд:

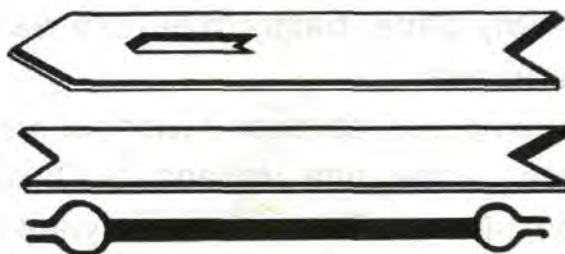

*Расми 5*

Олатҳои кори дар *расми 5* бударо дар мавридҳои муайян ба кор мебаранд.

## ДАРСИ 14

### ҶАМЪОВАРИИ ҲОСИЛ

Дар маҳалли шумо кадом навъи хоҷагидорӣ вуҷуд дорад? Маҳаллаҳои обчакор имконият доранд аз чунин қадвал истифода баранд:

Намуди кор	Вақти иҷро	Шахси масъул
1. Ҷамъоварии бодиринг	10/IX	Колхоз, бр. № 1
2. Ҷамъоварии пиёз	15/IX	Бригадаи № 4
3. Ҷамъоварии қарам	20/IX	Бригадаи № 6
4. Ҷамъоварии помидор	25/IX	Бригадаи № 11



Рӯзи муқарраркардаатонро ба ҳисоб гирифта, дар кори обчакорон ёрӣ расонед.

Аз хотир набароред, ки асбобу олатҳои кори (қуттию сабадчаҳо) ба синну соли хонандагон мувофиқ бошанд, яъне ғунҷоиши онҳо аз 8–10 кг зиёд набошад.

Дар корҳои чорводорӣ, боғдорӣ ва ғайра низ чунин қадвалҳоро тартиб додан мумкин аст. Масалан, барои чорводорон.

Намуди кор	Вақти иҷро	Шахси масъул
1. Додани ему хошок	Саҳар, нисфирӯзӣ	Подабон, ёрдамчиён
2.		
3.		

## ДАРСИ 15

### БО РАССОМ ШИНОС МЕШАВЕМ

Қаро Зокиров соли 1929 дар ноҳияи Конибодом, дар оилаи деҳқони камбағал таваллуд шудааст.

Аз навозиши гарми падару модар ҳанӯз айёми кӯдакӣ бенасиб гаштааст. Таҳсилро дар ятимхонаи ноҳияи Шӯркӯрғон оғоз намудааст. Пас аз хатми синфи 7 Қ. Зокиров дар заводи Шӯроб харрот шуда кор мекунад. Соли 1946 барои таҳсил ба омӯзишгоҳи рассомии шаҳри Душанбе меояд. Аз рӯзҳои аввали таҳсил ҳамчун шахси

ҳунарманд аз рафиқонаш фарқ кард. Дар дилаш орзу дошт, ки таҳсилро дар донишкада сайқал диҳад. Соли 1951 ба факултети ҳайкалтарошии омӯзишгоҳи олии рассомию истеҳсолии ба номи Мухини шаҳри Ленинград дохил мешавад. Соли 1957 ба Душанбе баргашта меояд. Қ. Зокиров ҳамчун рассоми боистеъдод дар ҳама соҳаҳои эҷодӣ маълум гардидааст. Ҳамчун рассом ва ҳайкалтароши бомаҳорат ҳанӯз солҳои 60-ум худро нишон дод. Дар эҷодиёти ӯ образҳои классикӣ таҷассум гардидааст. Бисёр пайкараҳои ӯ ба мавзӯҳои лирикӣ ва таърихии халқҳои ҷаҳон, ки барои озодӣ мубориза мебарданд, бахшида шудааст.



Дар пайкараи «Суруд» рассом эҳёи оҳангу суруди анъанавии мардуми моро тараннум намудааст. Дар он чехраи пурнуру нигоҳи пурмазмун, зебоии маънавии инсонро акс кардааст. Аз композитсия маълум мегардад, ки рассом онро бо як эҳсосоти баланди шоирона ва хаёлотӣ рангину ҳунари саршор эҷод намудааст.

## ДАРСҲОИ 16–17

### АЗ РҶИ НАҚША СОХТАНИ МОДЕЛИ ЭКСКАВАТОР

Шумо экскаваторро дидаед? Кадом қисмҳо бо экскаватор анҷом медиҳанд? Экскаватор аз кадом қисмҳо иборат аст? Тирчӯб (стрела)-и он кадом вазифаро адо мекунад? Кафлез (ковш) чӣ корро анҷом медиҳад?

Расми зеринро аз назар гузаронед (*расми 1*).

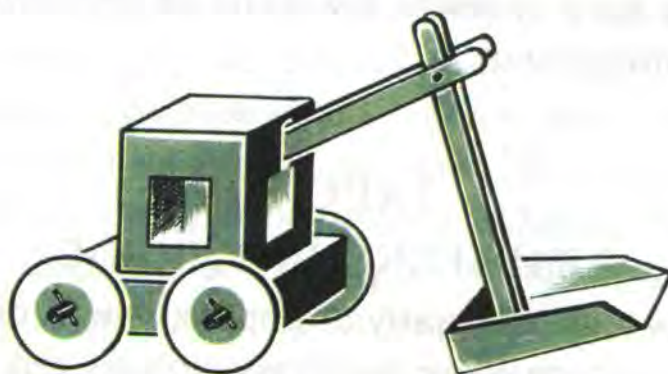

Расми 1

1. Тана
2. Тирчӯб (стрела)
3. Кафлез (ковш)
4. Сатҳ
5. Чарх
6. Мил

Аз рӯи нақшаи зерин қисмҳои (1, 2, 3, 4, 5, 6) экскаваторро созад .

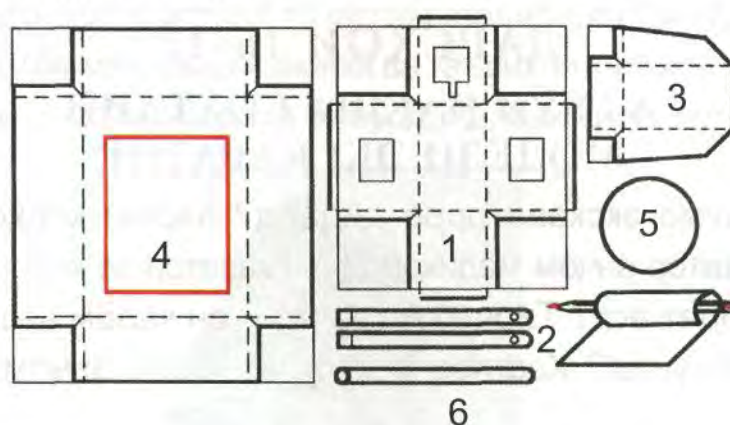

Расми 2

Дар охир қисмҳои сохтаатонро ҷо ба ҷо карда, экскаватор созад.

## ДАРСИ 18

### ДАРБЕҲУНИИ ЛИБОС

Шумо якчанд намуди дарбеҳуниро омӯхтаед. Акнун усулҳои нави дарбеҳуниро аз худ намоед. Расмҳои зеринро аз назар гузаронед.



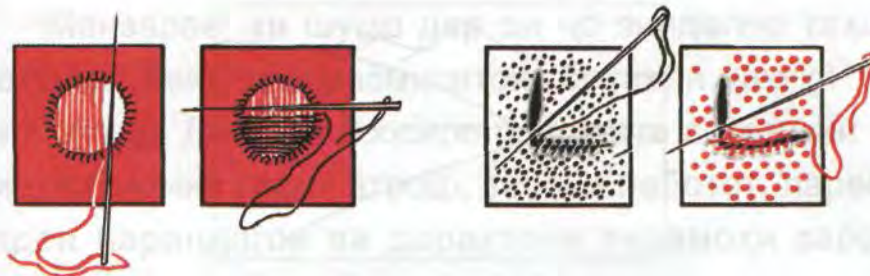

Расми 1

Расми 2

Агар либос дар шакли мураббаъ дарида бошад (расмҳои 1, 2), онро бо усули гузаронидани тору пуд дарбеҳ кунед.

**Супориш.** Мустақилона дарбеҳкунии матоъҳои синтетикиро машқ кунед.

## ДАРСҲОИ 19–20

### САЁҲАТ – ТАСВИРИ МАНЗАРАИ АТРОФ

Нақшаи саёҳатро мувофиқи шароити маҳалли худ тартиб диҳед. Дар макони интихобкардаатон мушоҳида кунед, ки одамон кадом корҳоро анҷом дода истодаанд. Оё чунин корҳо дар мактаби шумо мавҷуданд ва онҳоро киҳо иҷро мекунанд? Корҳои дар хона ё мактаб дидаатонро бо корҳои саҳроӣ муқоиса намуда, лаҳзаҳои навро дар хотир гиред, ё мухтасар эзоҳи хаттӣ диҳед. Сипас ба тасвири манзара бипардозед.

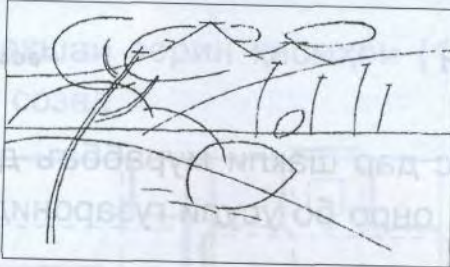
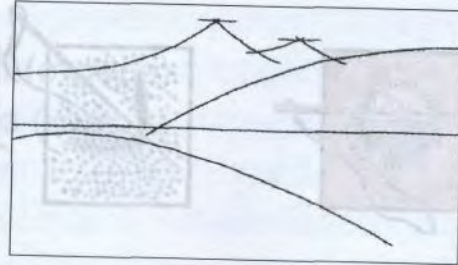

Манзарае, ки шумо дар он ҷо зиндагию таҳсил мекунед, бояд дар расмҳоятон ба таври ҳақиқӣ тасвир шавад. Диққати асосиро ба ҷиҳати эстетикии табиати рангини гирду атроф, зебоии наботот, парвозу садои парандагон ва дарахтони тирамоҳи заррин равона кунед. Ба тобишҳои рангҳои, ки дар манзараҳои фасли тирамоҳи заррин хеле зиёданд, бодиққат нигаред. Сипас ин манзараи рангин ва олами афсонавиरो тасвир намоед.

Ҳангоми тасвир аз расми китоб низ метавонед истифода баред.

## ДАРСҲОИ 21–22

### СОХТНИ БЕШАЗОР

Расмҳои зеринро аз назар гузаронед (расми 1).



Расми 1

**Шакли якумро** ин тавр созад: порчаи картон ё фанереро интихоб карда, дар рӯи он ҷойгиршавии қаторҳои дарахтонро муайян кунед. Имкон доред «дарахтонро» ранга ин тавр созад (*расми 2*).



*Расми 2*

**Шакли дуюмро** метавонед бо ёрии рангҳои моеъ бо усули тасвир созад. Масалан, пешакӣ аз порчаҳои варақ дар рӯи онҳо расми дилхоҳамонро (бешаро) ана ин тавр мекашем. Баъди хушк шудани тасвирҳо аз рӯи тартиби зерин онҳоро ҷо ба ҷо мегузорем (*расми 3*).



*Расми 3*

Тартиби корро содда нишон диҳед.

## ДАРСИ 23

### СОХТАНИ АСБОБИ ОРОИШӢ. ЧАТРИ ГИРДИ ЧАРОҒИ БАҶӢ

Расми зеринро аз назар гузаронед (*расми 1*).



*Расми 1*

Чунин асбобро бо ёрии доирачаҳо сохтан мумкин аст. Чор доирачаи якхела тайёр кунед (*расми 2*).



*Расми 2*

Доирачаи якумро ба 8 ҳисса тақсим намуда, аз онҳо ҳиссаи 8-умро ҷудо кунед (*расми 3*) ва қисми якуми асбоб (*расми 1*)-ро созед (*расми 4*).



Расми 3

Аз доирачаи дуюм ду ҳисса ҷудо карда, қисми дуюми асбобро созед (расми 4).



Расми 4

Аз доирачаи сеюм, чор ҳиссаашро бурида қисми сеюмро созед (расми 5).



Расми 5

Ҳар як қисмро бо қоғазҳои ранга оро диҳед ва асбобро созед.

## ДАРСИ 24

### ШОХЧАИ ГУЛ

Расми зеринро аз назар гузаронед.



Расми 1

Чунин шохчаи гулро (расми 1) аз коғазҳои рангаи тунук ба тариқи зерин сохтан мумкин аст.

1. Тайёр кардани тасмачаҳои коғазин ва дар онҳо буридани рахҳо (расми 2).



Расми 2

2. Интихоби шохчаи мувофиқ ва дар он печонидани тасмачаи тайёркардашуда (расми 3).



Расми 3

Бо ёрии шохчаҳои мувофиқи тайёркардаатон тирезаҳои синфхонаҳою хонаатонро оро диҳед.

## ДАРСИ 25

### МЕҲНАТИ ХОҶАГӢ

Вобаста ба шароити маҳаллатон соҳаи хоҷагии мувофиқро интихоб намоед. Аксар мактабҳо имконият доранд корҳои аз ин пеш ба нақша гирифташонро идома диҳанд. Ё баробари пеш омадани супориш нав, масалан, ба ҷои ҷамъовариҳои мева ғунучини сабзавотро ба нақша гиранд.

Дар хотир дошта бошед, ки тарзи иҷрои супориш тез тағйир меёбад. Як шакли кор ба шакли дигар ме-



гузарад. Масалан, баъди ҳосилғундорӣ, додани нури ва нарм намудани замин ё тоза кардани ниҳолҳои ангур ва ғайра. Вобаста ба шароити маҳал аз ҷадвали зерин истифода баред.

Номгӯи кор	Вақти иҷро	Шахси масъул
1. Чидани мева	Ҳафтаи якум	Калонсолон
2. Ҷамъовариҳои сабзавот	Ҳафтаи якум	Калонсолон
3. Кишту кори тирамоҳӣ	Баъди ғунучини ҳосил	Калонсолон

## ДАРСҲОИ 26–27

### АЗ РӯИ КОНСТРУКТСИЯ СОХТАНИ МОДЕЛИ ПЛАНЁР

Планёр аз самолёт чӣ фарқ дорад? Ба расми зерин нигаред ва муайян кунед, ки онро планёр номидан мумкин аст?

1. Кабина
2. Қанотҳо – Болҳо
3. Элерон
4. Фюзелаж
5. Стабилизатор
6. Рули баландӣ
7. Кил
8. Рули гардиш

Риш Планёр самолёти бемотор мебошад. Он худ аз худ аз майдон парвоз карда наметавонад. Онро самолёт ба ҳаво мебарорад. Планёр чун паранда дар ҳаво ба воситаи қанотҳояш меистад, ба қанотҳояш така карда парвоз мекунад. Барои идора кардани парвози планёр дар қисми қафояш қанотчаҳо (стабилизатор – 5) васл мекунад.

Шакли оддии планёрро метавонед ин тавр соzed. Планёрро аз картон сохтан мумкин аст.

Фюзелаж ва кабинаро (1, 2) метавонед дар шакли конус сохта бо ҳам пайваст кунед.

Қанотҳо (3, 4) , стабилизатор, рули гардиш (7)-ро низ ҷудо-ҷудо сохта пайваст намудан мувофиқ аст.



## ДАРСИ 28

### САНЪАТИ ҲАЙКАЛТАРОШӢ

Ҳайкалтарошӣ санъати хеле қадимӣ аст. Ин навъи санъат дар тамоми гӯшаю канори сайёраи замин ташаккул ёфтааст. Аз он ҷумла дар Суғду Бохтари Ховарзамин ба санъати ҳайкалтарошӣ ҳанӯз аз давраҳои қадим таваҷҷӯҳ зоҳир мекарданд. Бозёфтҳои харобаҳои Панҷакент, Аҷинатеппаи ноҳияи Вахш ва дигар ноҳияҳои Тоҷикистон ба ин мисол шуда метавонанд.

Масалан, дар байни бозёфтҳои Панҷакенти бостонӣ ҳайкалчаҳое дида мешаванд, ки раққосадухтари суғдиро таҷассум намудаанд. Ё ин ки аз мавзеи Аҷинатеппа муҷассамаи Буддо ёфт шудааст. Дарозии ин муҷассама 12 метр буда, ба асри VII тааллуқ дорад.

Санъати ҳайкалтарошӣ басо меҳнатталаб буда, аз мутахассисони ин соҳа малакаю маҳорати махсусро талаб мекунад. Ҳайкалу пайкара ва нимпайкараҳо аз фулуз, хоросанг, мармар, гили кулолӣ сохта мешаванд.

Дар бисёр кӯчаю хиёбонҳои ҷумҳурии мо ҳайкалу пайкара ва нимпайкараҳои мутафаккирони бузургузошта шудаанд, ки ба симои меъмории шаҳр ҳусни тоза зам карда, зиёратгоҳи доимии мардум гардидаанд. Яке аз ҳайкалҳои бошукӯҳу боҳашамати мо ҳай-

кали сардафтари адабиёти классикии форсу тоҷик Абӯабдулло Рӯдакӣ мебошад. Он аз мармар сохта шуда, дар назди бинои Донишгоҳи кишоварзии Тоҷикистон қомат афрохтааст. Дар пояи он шоҳбайти зерини устод Рӯдакӣ:

*Ҳар ки н-омӯхт аз гузашти рӯзгор,  
Низ н-омӯзад зи ҳеч омӯзгор!*

сабт шудааст.





## ДАРСИ 29

### СОХТАНИ БОЗИЧАҲОИ МУЛОИМ

Вобаста ба мазмуни ҳикояю афсона ва нақлу сӯҳбатҳои шунидаатон хӯсаи «қаҳрамон»-ро созад. Масалан, мувофиқи матни «хазандаҳо» хӯсаи сангпустро ин тавр сохтан мумкин аст (*расми 1*).

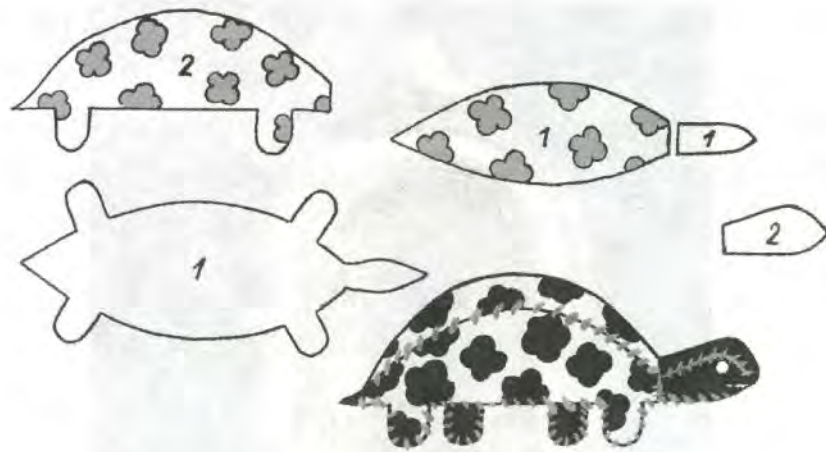

Расми 1

Расми 2

Ду порча матоъ гирифта, мувофиқи *расми 1* шакли сангпуштро буред. Ба ковокии порчаҳо пахта ҷой карда, пас канораҳоро дӯзед (*расми 2*). Ба сифати чашм аз тугма истифода баред.

### ДАРСҲОИ 30–31 ЧАРОҒАКИ СОЛИНАВӢ ВА ОРОИШИ ОН

Ҳар яки шумо дар дил орзу доред, ки дар ороиши чароғаки солинавӣ ширкат варзед. Барои мароқовару рангин кашидани нақшҳои ороишӣ аз воқеияти атроф, доираи ҷаҳонбинӣ ва тахайюлоту тасаввуроти васеъ истифода баред, то ин ки ҳунари зебою рангин ба тамошобинон маъқул шавад. Дар ороиши сюжетҳо шаклҳои ҳайвону парандаҳоро аз коғази ранга сох-

тан мумкин аст. Қисмҳои алоҳидаро бо ранги гуаш  
ороиш диҳед.



## ДАРСИ 32

### ИДИ ОКТЯБР. РЪЗИ МУАЛЛИМОН

Аз варақи албом ва коғазҳои ранга мувофиқи расмиҳои зерин қартагул сохта, дӯстонатонро ба муносибати иди Октябр табрик намоед. Аввал қисми асосии қартагулро тайёр намоед. Сипас рамзи гулхан (оташ), навдабаргҳо ва нишонҳоро алоҳида бурида, ба қисми асосӣ часпонед.

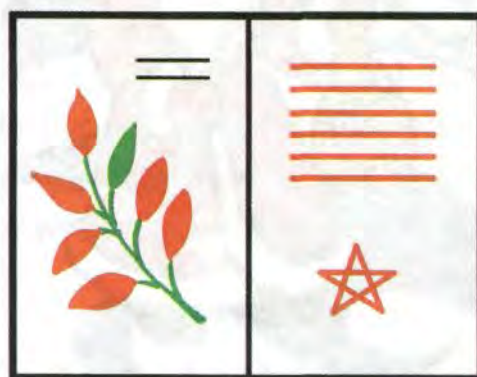

Расми 1



Расми 2



## ДАРСИ 33

### СОХТАНИ ФОНУСЧАҲО

Расмҳои зеринро аз назар гузаронед.



Расми 1

Оё шумо чунин фонусчаҳоро сохтаед? Онҳоро ин тавр сохтан мумкин аст:



Расми 2

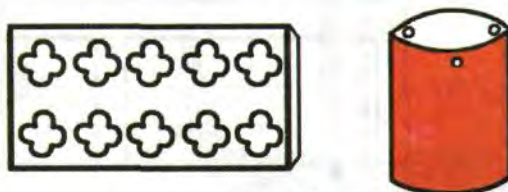

Расми 3

Шумо имконият доред андоза ва нақшу нигорро мувофиқи хоҳиши худ интихоб намоед.

## ДАРСҲОИ 34–35

### МОДЕЛИ КРАНИ БОРБАРДОР

Расмҳои зеринро аз назар гузаронед.

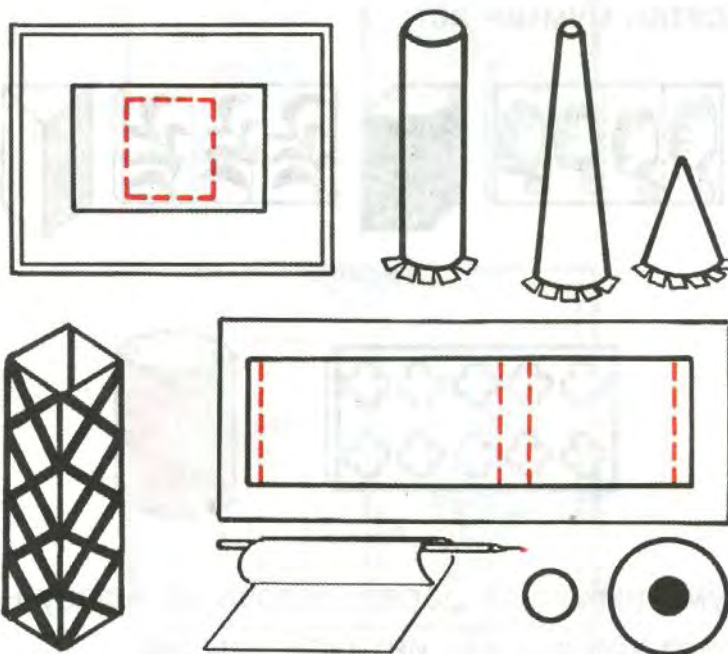
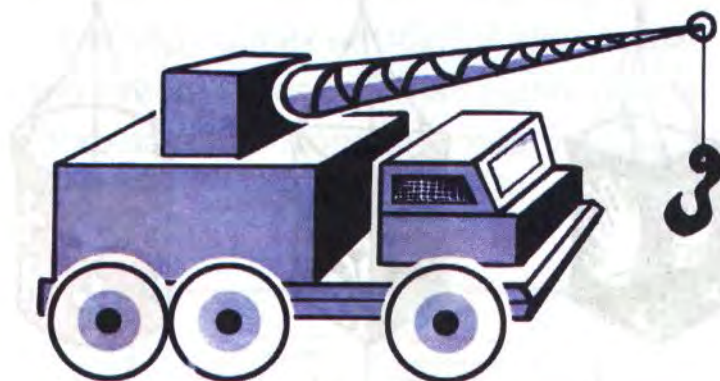

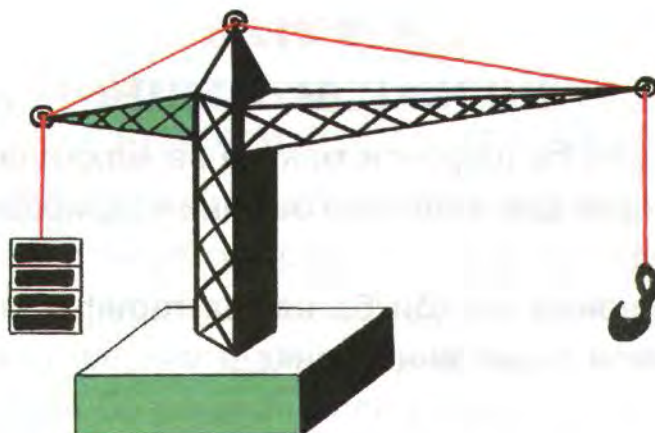

Оё чунин кранҳои борбардорро дидаед?  
 Бо ёрии онҳо кадом корҳоро иҷро мекунанд? Қисм-  
 ҳои кранро номбар кунед.  
 Аз рӯи нақшаи зерин кран созед:

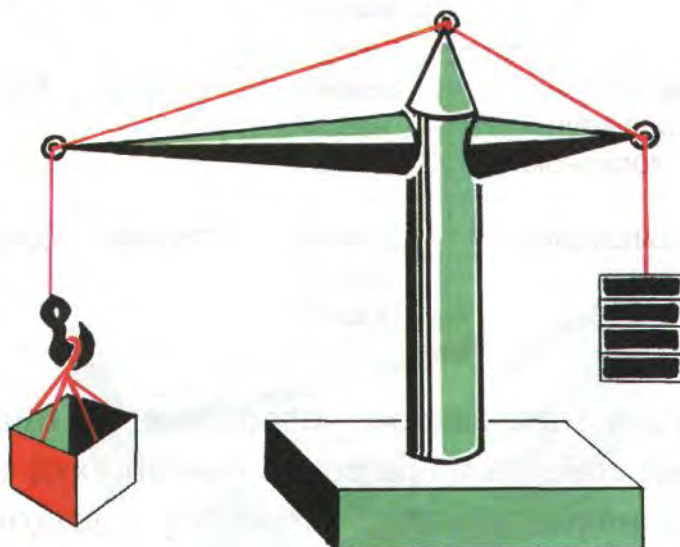

Қисмҳоро мувофиқи крани дар расми дуюм тас-  
 вирёфта ҷо ба ҷо гузоред.

## ДАРСИ 36

### КОРКАРДИ ЗАМИН

Вобаста ба шароити мактаб ва маҳаллатон нақшаи иштирок дар коркарди замини таҷрибавиро тартиб диҳед.

Метавонед корҳои ба нақша гирифтаатонро аз рӯи ҷадвали зерин анҷом диҳед.

Ном ва мақсади кор	Макони кор	Вақти кор	Шахси масъул
1. Кишти замин бо мақсади дамдиҳии он	Замини таҷрибавии мактаб	Октябр	Муаллим
2. Поруандозӣ. Бо мақсади афзун намудани ҳосилнокӣ	Замини назди мактаб	Октябр	Муаллим
3. Ёри ба калонсолон	Замини шахсӣ (ҳавлӣ)	Октябр	Калонсолон

Боғдорон, ғаллакорон, чорводорон ва ғайра имкон доранд вобаста ба шароити мактаби худ корҳои шонро ба нақша гиранд. Аз асбобу олатҳои корӣ мувофиқи дастури мутахассис ё муаллим истифода баред.

## ДАРСИ 37

### НАТЮРМОРТ. КАШИДАНИ РАСМ АЗ АСЛ. АСБОБҲОИ ДУРЕДГАРӢ

Асбобҳои дуредгариеро, ки барои тасвир истифода мебаред, тавре гузored, то тарзи композитсияро ҳамаҷониба пурра гардонад. Дар вақти кашидани расм аввал фарқияти таносуби предметҳоро тасвир кунед. Сипас бо рангҳои аслии корро ба анҷом расонед.

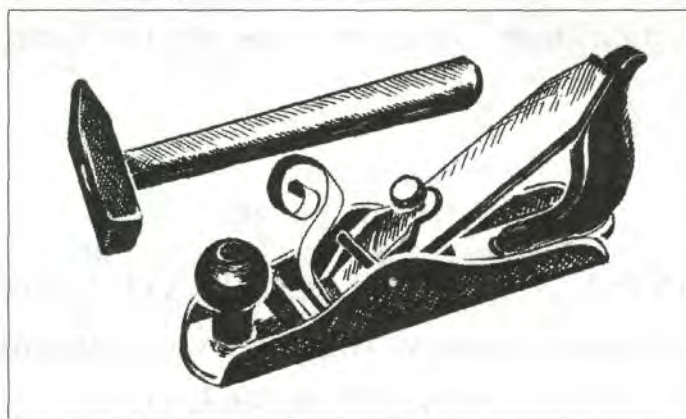
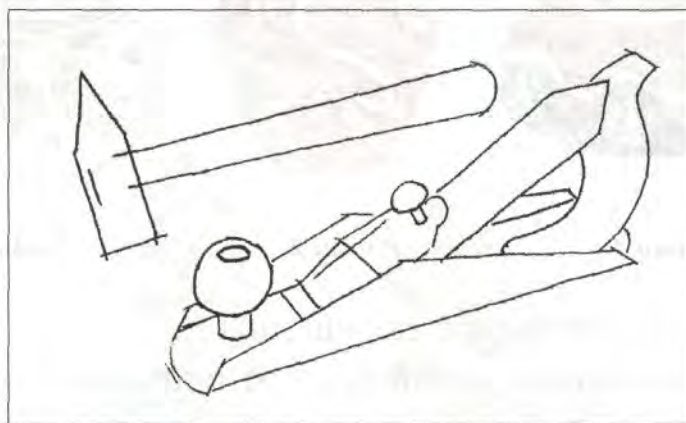

## ДАРСИ 38

### АЗ ГИЛ Ё ПЛАСТИЛИН СОХТАНИ ЗАРФҲО

Расмҳои зеринро аз назар гузаронед (расмҳои 1, 2, 3) ва ба сохтани зарфҳо омода шавед. Шумо метавонед мувофиқи расмҳо эҷодкорона зарф созед.



Расми 1

Расми 2

Расми 3

Баъдан зарфҳоро ороиш диҳед.

Агар зарфҳои сохташуда аз пластилин бошанд, онҳоро дарҳол метавонед ороиш диҳед. Аммо зарфҳои аз гил сохтаро баъд аз хушк шудан бояд ороиш дод.

## ДАРСИ 39

### СУРОБСОЗӢ АЗ МАСОЛЕҲИ ТАБИӢ

Аз расмҳои зерин истифода бурда, мустақилона шаклҳои зеринро созед (расмҳои 1, 2, 3).



Расми 1

Чунин парандаро (*расми 1*) аз пӯчоқи тухм, пар, гил ё пластилин, коғази ранга сохтан мумкин аст.



Расми 2

Шапарак (*расми 2*)-ро аз тухми рустаниҳо, коғази ранга ё баргҳо сохтан беҳтар мебошад.

Чунин (*расми 3*) моҳичаҳоро аз ҷалғӯза ва коғази ранга сохтан имконпазир аст.

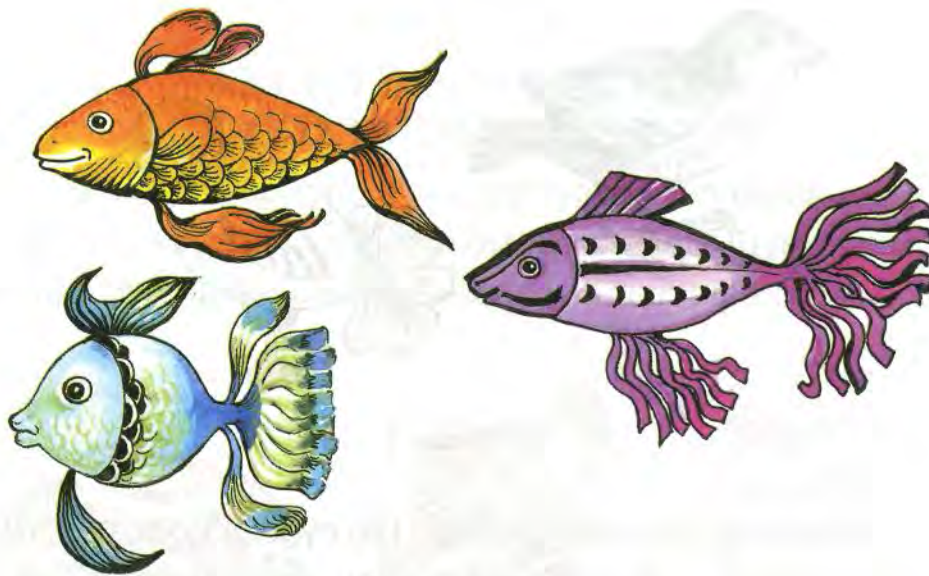

Расми 3

### ДАРСҲОИ 40–41

#### ШАКЛСОЗӢ АЗ КОҒАЗУ КАРТОН

Шаклҳои қаҳрамонони афсонаҳои хондаатонро аз коғазу картон ин тавр созед.

Барои сохтани шакли хурӯсак (*расми 1*) метавонед аз қуттиҳои гӯгирд истифода баред ё худ чунин қуттичаҳо созед. Нӯл, тоҷ, дум, чашмҳоро аз коғази ранга, пойҳои онро аз картон ё чӯб тайёр кунед.

Агар аз рӯи афсонаи «Хурӯсак ва рӯбоҳ» шакл сохтани бошед, пас шакли рӯбоҳро метавонед ин тавр созед (*расми 2*).



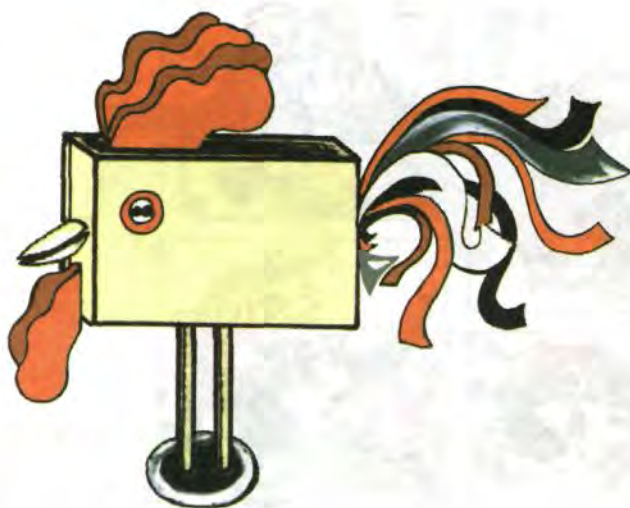

Расми 1

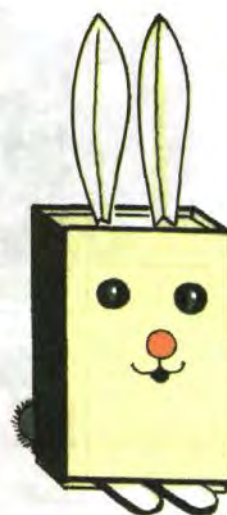

Расми 2

## ДАРСҲОИ 42–43

### ТАСВИР МУВОФИҚИ МАЗМУН. АФСОНАҲОИ ХАЛҚИ ТОҶИК

Мувофиқи мазмуни афсонаҳои халқи тоҷик бо одамони боақлу зебо, пирони хирадманду оқил, ҷавонони ҷасур, девҳои бадҳайбату ҷодугар ва парӣени моҳпайқар шинос ҳастед.

Қаҳрамонони асосии ин афсонаҳоро мувофиқи тасаввуротатон рӯи коғаз тасвир намоед. Расмҳоро мувофиқи андозаи коғаз эҷод кунед.



## ДАРСҲОИ 44–45

### СОХТАНИ ШАКЛИ ПОЕЗД

Расмҳои зеринро аз назар гузаронед:

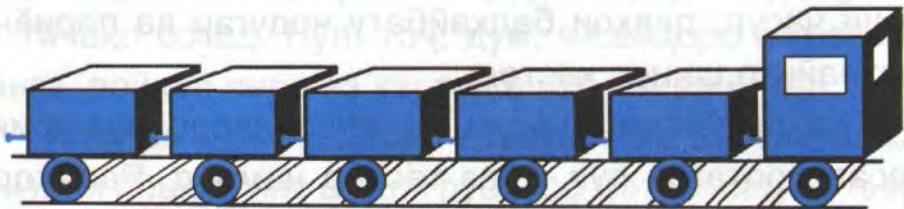

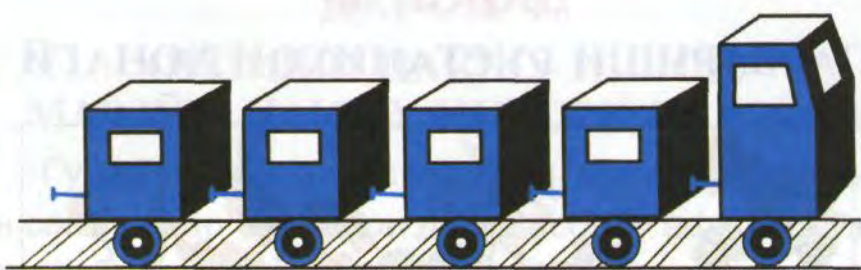

Расми 1

Поездҳо аз вагонҳо иборатанд. Шакли вагонҳоро ин тавр сохтан мумкин аст:

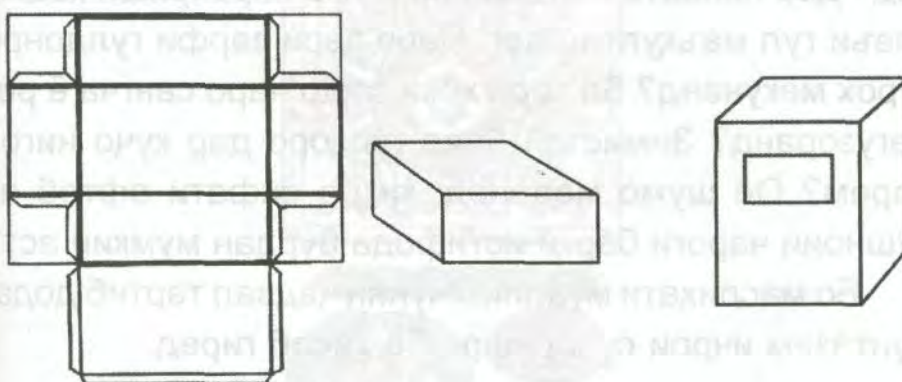

Расми 2

Расми 3

Аз чунин вагонҳо поездҳои боркаш ва мусофиркаш сохтан мумкин аст. Дар вагонҳои одамкаш тиреза илова карда мешавад. Ҳангоми васли вагонҳои поезди одамкаш онҳоро сарпоин бояд гузошт.

## ДАРСИ 46

### ПАРВАРИШИ РУСТАНИҶОИ ХОНАГӢ



Кадам гулҳоро дар мактаб ё синф парвариш меку-  
нед? Дар хонаатон чӣ? Барои шумо парвариши кадом  
навъи гул маъқултар аст. Чаро зер зарфи гулдонро  
сӯрох мекунад? Ба зер хоки зарф чаро сангча ё рег  
мегузоранд? Зимистон бояд гулҳоро дар кучо нигоҳ  
дорем? Оё шумо медонед, ки ба сифати офтоб аз  
рӯшноии чароғи барқӣ истифода бурдан мумкин аст?

Бо маслиҳати муаллим чунин ҷадвал тартиб дода,  
мунтазам иҷрои супоришро ба ҳисоб гиред.

Номгӯи гулҳо	Вақти кишт	Вақти додани ғизо, пору ва об	Шахси масъул
1. Мехчагул	25/1–2001	10/IX 1/X 10/X	Гулпарвар
2.		1/X	
3.			
4.			
5.			